

# Aspect L RD

40010996-1049



**GR**

**Οδηγός  
Εγκατάστασης**

**GR**

**faber**

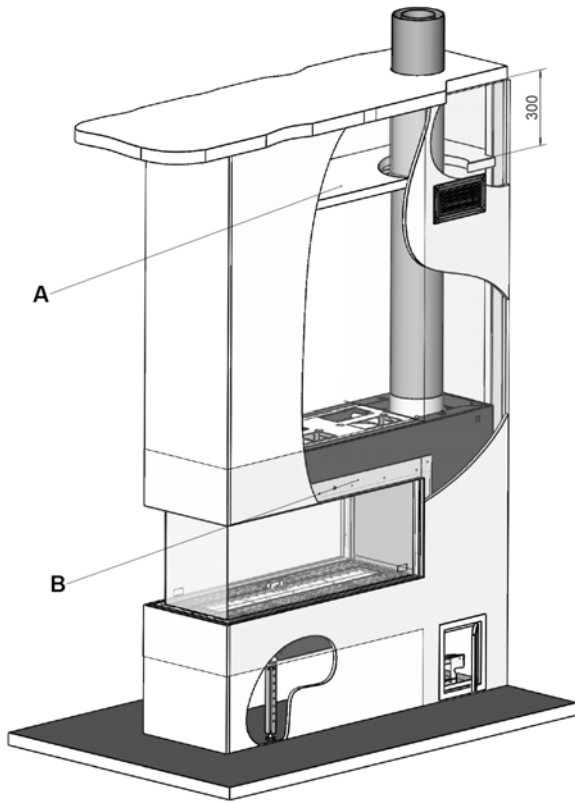

1.1

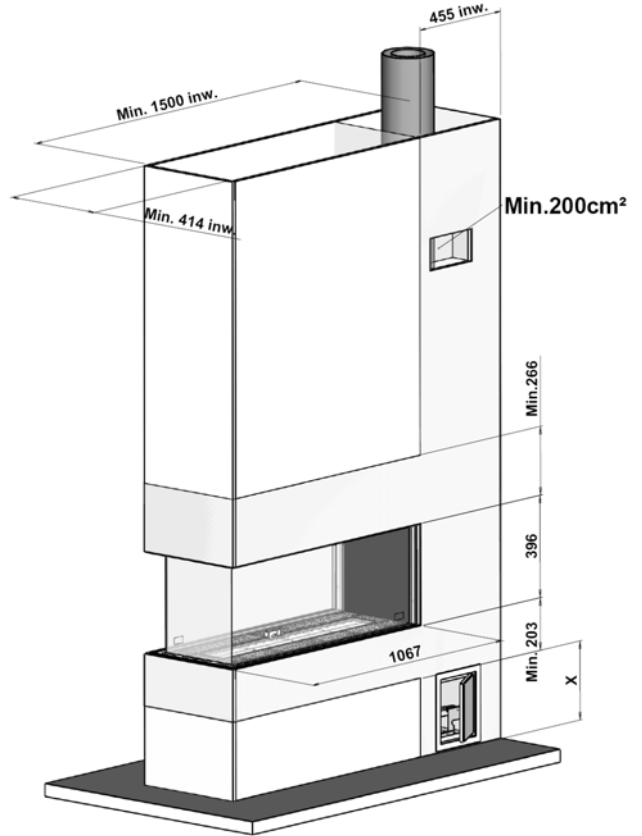

1.2

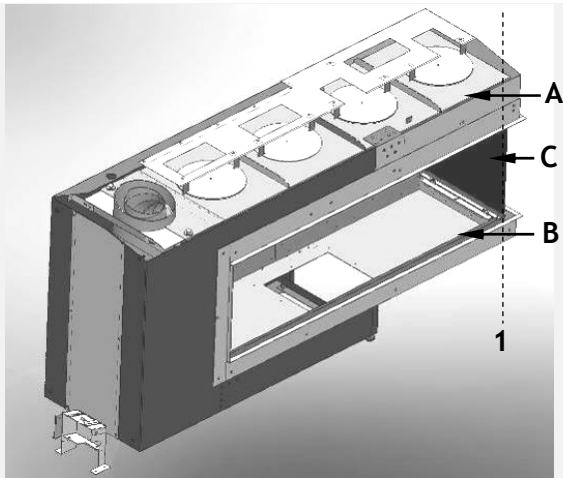

1.3

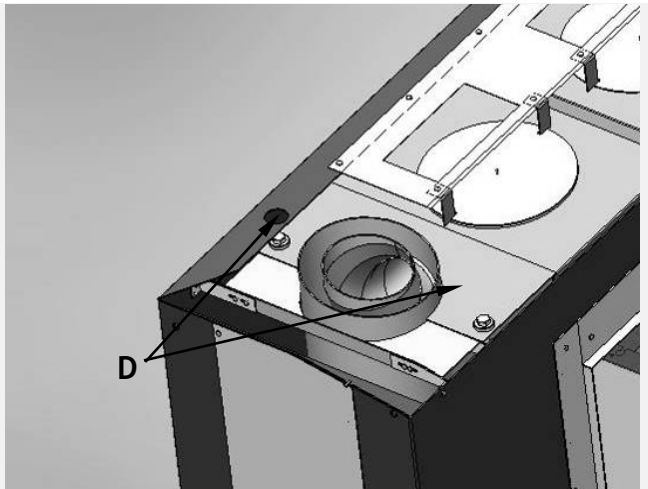

1.4

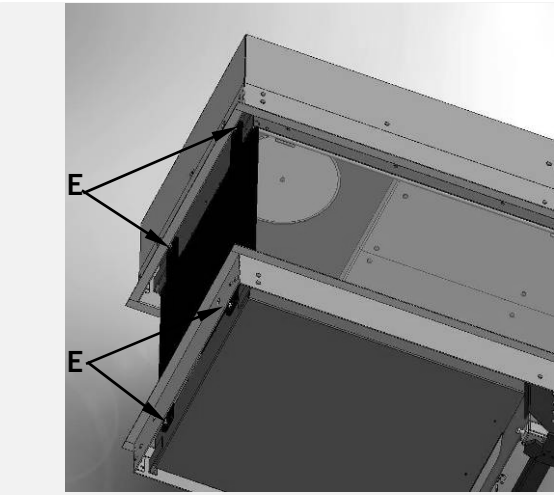

1.5

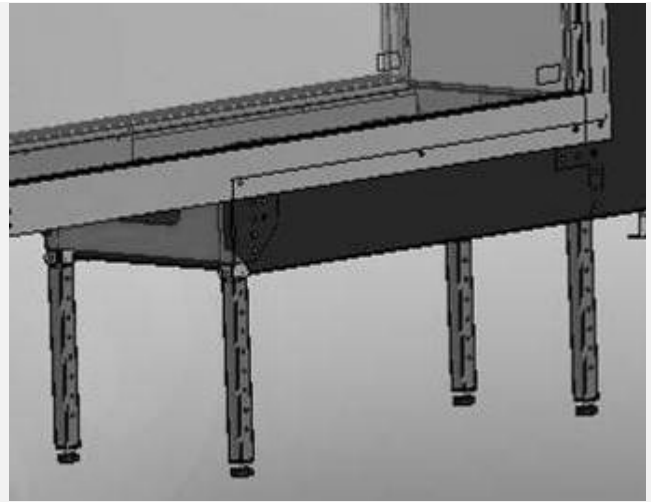

1.6

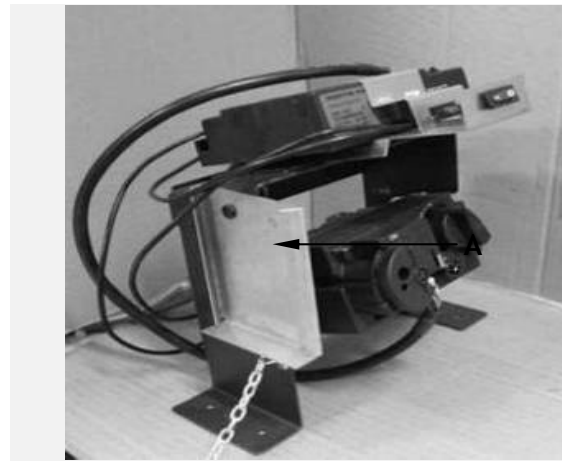

1.7

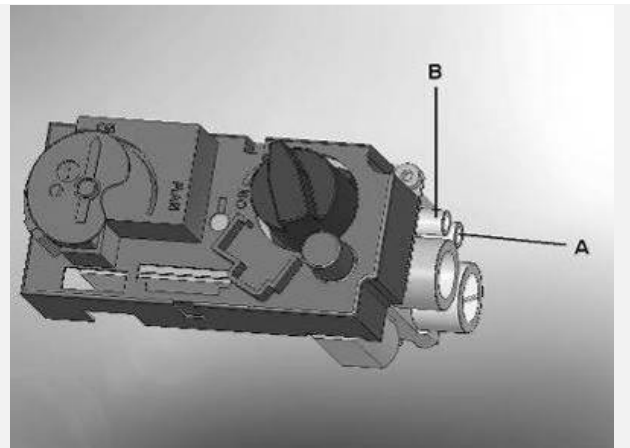

1.8



2.1



2.2



2.3



2.4

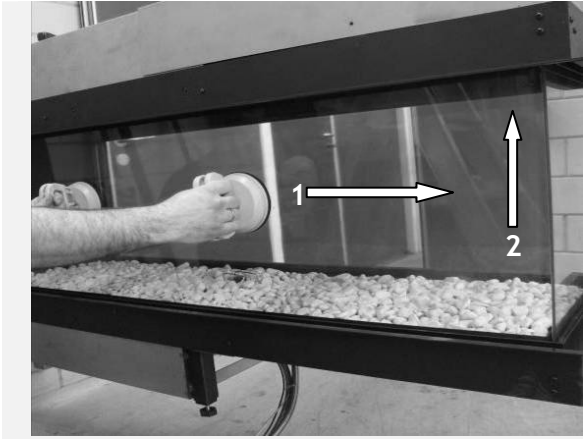

2.5



2.6



2.7



2.8

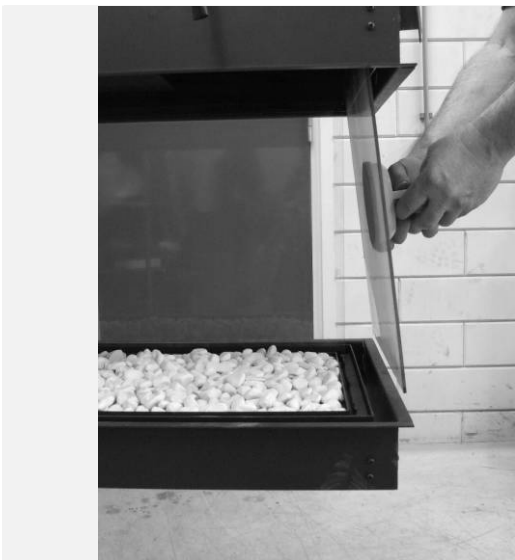

2.9



3.0



3.1



3.2



3.3

## 1 Εισαγωγή

Η συσκευή μπορεί να εγκατασταθεί μόνον από αρμόδιο πρόσωπο, σύμφωνα με την Ασφάλεια Φυσικού Αερίου. Σας συμβουλεύουμε άμεσα, να διαβάσετε αυτό το εγχειρίδιο εγκατάστασης σωστά.

Αυτή η συσκευή είναι σύμφωνη με τις κατευθυντήριες γραμμές σχετικά με τις Ευρωπαϊκές συσκευές φυσικού αερίου (Οδηγία περί Συσκευών Φυσικού Αερίου) και φέρει το σήμα CE.

## 2 Οδηγίες ασφαλείας.

- Η συσκευή θα πρέπει να τοποθετείται, να συνδέεται και να ελέγχεται ετησίως σύμφωνα με τις παρούσες οδηγίες εγκατάστασης και τους ισχύοντες εθνικούς και τοπικούς Κανονισμούς περί της Ασφάλειας Φυσικού Αερίου (Εγκατάστασης και Χρήσης).
- Ελέγξτε αν τα στοιχεία στην πινακίδα κυκλοφορίας βρίσκονται σε συμφωνία με τον τοπικό τύπο του εγχώριου φυσικού αερίου και πίεσης.
- Ο συναρμολογητής δεν επιτρέπεται να αλλάξει αυτές τις προσαρμογές ή την κατασκευή της συσκευής!
- Μην τοποθετείτε πρόσθετους δοκούς απομίμησης ή κάρβουνα στον καυστήρα ή στο θάλαμο καύσης.
- Η συσκευή έχει σχεδιαστεί για σκοπούς περιβάλλοντος και θέρμανσης. Αυτό σημαίνει ότι όλες οι επιφάνειες της συσκευής, συμπεριλαμβανομένου του γυαλιού, μπορεί να γίνει πολύ ζεστές (θερμοκρασία μεγαλύτερη από 100 ° C). Μια εξαίρεση σε αυτό είναι το κάτω μέρος της συσκευής και τα όργανα ελέγχου.
- Μην τοποθετείτε εύφλεκτα υλικά σε απόσταση 0,5 μέτρου από την ακτινοβολία της συσκευής και από τις σχάρες εξαερισμού.
- Λόγω της κυκλοφορίας φυσικού αέρα της συσκευής, της υγρασίας και των πτητικών συστατικών από χρώματα, οικοδομικά υλικά, καλυμμάτων δαπέδου κλπ. που δεν έχουν ακόμη τακτοποιηθεί, είναι δυνατόν να απορροφηθούν από το σύστημα μεταφοράς και μπορεί να καθιζήσουν σε κρύες επιφάνειες ως αιθάλη. Αυτός είναι ο λόγος για τον οποίο δεν πρέπει να χρησιμοποιείτε τη συσκευή λίγο μετά από ανακαίνιση.

- Την πρώτη φορά που η συσκευή τίθεται σε λειτουργία, αφήστε την φωτιά να αναπτύσσεται σε μέγιστη ρύθμιση για αρκετές ώρες, έτσι ώστε η επικάλυψη βερνικιού να έχει την ευκαιρία να καθιζήσει και πιθανοί ατμοί μπορούν να απελευθερωθούν ακίνδυνα από τον εξαερισμό. Σας συμβουλεύουμε να βρίσκεστε έξω από το δωμάτιο όσο το δυνατόν περισσότερο κατά τη διάρκεια αυτής της διαδικασίας!
- Παρακαλώ σημειώστε ότι:
  - όλες τις συσκευασίες μεταφοράς θα πρέπει να αφαιρεθούν.
  - παιδιά ή κατοικίδια ζώα δεν πρέπει να είναι παρόντα στο δωμάτιο.

## 3 Απαιτήσεις για την εγκατάσταση

### 3.1 Η φλόγα

- Η συσκευή πρέπει να ενσωματωθεί σε υπάρχον στήθος ψεύτικης καμινάδας ή σε νέο που θα κατασκευαστεί.
- Σε συσκευές με ευέλικτους σωλήνες αερίου, η βαλβίδα ελέγχου αερίων τοποθετείται στη δεξιά πλευρά της φωτιάς για ασφαλή μεταφορά. Ξεβιδώστε την και τοποθετήστε την σε μια απόσταση μέχρι 30cm πίσω από τη μονάδα πρόσβασης.
- Ο δέκτης που έχει τοποθετηθεί σε συγκρατητή μεταφοράς (βλ. εικόνα 1.7 A) στα πλάγια της βάσης βαλβίδας ελέγχου, τώρα μπορεί να τοποθετηθεί στο επάνω μέρος της βάσης βαλβίδας ελέγχου. Ο συγκρατητής μεταφοράς μπορεί να αφαιρεθεί.

### 3.2 Τεχνητή Άνω Δομή Καμινάδας

- Η τεχνητή άνω δομή καμινάδας πρέπει να είναι κατασκευασμένη από ένα μη εύφλεκτο υλικό.
- Πάντα να εξαερίζετε τον χώρο πάνω από τη συσκευή μέσω των σχαρών ή με ανάλογες εναλλακτικές με ελάχιστη παροχή αέρα των 200 cm<sup>2</sup>.
- Για το φινίρισμα, χρησιμοποιήστε ειδικό γυψομαρμαροκονίαμα (τουλάχιστον 100 ° C ανθεκτικό) ή γυαλόχαρτο για την πρόληψη αποχρωματισμού ή ρωγμών κ.λπ. Συνιστώμενος χρόνος στεγνώματος: για σοβά είναι τουλάχιστον 24 ώρες ανά χιλιοστό εφαρμοζόμενης επίστρωσης.

- Η τεχνητή άνω δομή καμινάδας και η κατασκευή της δεν μπορεί να στηρίζεται πάνω στη συσκευή

### 3.3 Απαιτήσεις συστήματος καυσαερίων και αγωγοί εξόδου

- Θα πρέπει πάντοτε να κάνετε χρήση των υλικών που προβλέπονται από την Faber International Ltd. Μόνον με τη χρήση αυτών των υλικών μπορεί η Faber International Ltd. να εγγυηθεί την ορθή λειτουργία.
- Το εξωτερικό του ομόκεντρου υλικού καυσαερίων μπορεί να φθάσει σε θερμοκρασία περίπου 150 ° C. Βεβαιωθείτε για την κατάλληλη μόνωση και προστασία σε περίπτωση μεταφοράς μέσω εύφλεκτου τοίχου ή κατασκευές οροφής. Και να τηρήτε επαρκή απόσταση.
- Βεβαιωθείτε ότι οι ομόκεντροι αγωγοί υλικών καυσαερίων αγκιστρώνονται κάθε 2 μέτρα όταν έχουν ένα εκτεταμένο μήκος, έτσι ώστε το βάρος των υλικών αγωγών καυσαερίων δεν στηρίζεται πάνω στην συσκευή.
- Δεν μπορείτε ποτέ να ξεκινήσετε με ένα περικομμένο ομόκεντρο αγωγό απευθείας επάνω στη συσκευή.

### 3.4 τερματικά

Η έξοδος καυσαερίων μπορεί να καταλήξει σε έναν εξωτερικό τοίχο ή σε μια οροφή. Ελέγξτε αν η έξοδος που θέλετε είναι σύμφωνη με τις τοπικές απαιτήσεις όσον αφορά την καλή λειτουργία και τα συστήματα εξαερισμού.

Για τη σωστή λειτουργία, το τερματικό θα πρέπει να είναι τουλάχιστον 0,5 m. μακριά από:

- Γωνίες του κτιρίου.
- Προεξέχοντα τμήματα οροφής και μπαλκόνια.
- Μαρκίζες (με την εξαίρεση της κορυφογραμμής οροφής).

## 4 Οδηγίες Προετοιμασίας και Εγκατάστασης

### 4.1 Σύνδεση παροχής φυσικού αερίου

Η σύνδεση παροχής φυσικού αερίου πρέπει να είναι σύμφωνη με τα τοπικά ισχύοντα πρότυπα.

Θεωρούμε ότι η εργασία σωληνώσεων από τον μετρητή στη συσκευή πρέπει να είναι επαρκούς μεγέθους, με ένα καπάκι ελέγχου αερίου δίπλα στη συσκευή που θα είναι πάντα προσβάσιμο. Τοποθετήστε τη σύνδεση αερίου με τέτοιο τρόπο ώστε να είναι εύκολα προσβάσιμη και πριν το σέρβις, η μονάδα του καυστήρα να μπορεί να αποσυναρμολογηθεί ανά πάσα στιγμή.

### 4.2 Σύνδεση παροχής ηλεκτρικού ρεύματος

Εάν ένας προσαρμογέας χρησιμοποιείται για την παροχή ηλεκτρικού ρεύματος, τότε μια πρίζα 230VAC - 50Hz πρέπει να τοποθετηθεί στην περιοχή κοντά στην εστία.

### 4.3 Προετοιμασία της συσκευής

- Αφαιρέστε την συσκευασία της συσκευής. Βεβαιωθείτε ότι οι αγωγοί φυσικού αερίου κάτω από τη συσκευή δεν έχουν υποστεί ζημιά.
- Καθαρίστε ένα ασφαλή χώρο για να αποθηκεύσετε το πλαίσιο και το γυαλί.
- Αφαιρέστε το πλαίσιο, (αν χρειάζεται) και το γυαλί και αφαιρέστε τα ξεχωριστά τυλιγμένα μέρη από τη συσκευή
- Η πλάκα υποστήριξης μεταφοράς C (βλ. εικόνα 1.3 ) δεν πρέπει να αφαιρεθεί έως ότου τοποθετηθεί στη θέση της η συσκευή.
- Ετοιμάστε τη σύνδεση παροχής φυσικού αερίου με τη βαλβίδα ελέγχου φυσικού αερίου.

### 4.4 Τοποθέτηση της συσκευής

Λάβετε υπόψιν τις απαιτήσεις εγκατάστασης (βλέπε κεφάλαιο 3)

Είναι πολύ σημαντικό η συσκευή να τοποθετηθεί επίπεδα, διαφορετικά υπάρχει κίνδυνος το επάνω μέρος A και το κάτω μέρος B (βλ. εικόνα 1.3) να αφαιρεθούν λανθασμένα το ένα σε σχέση με το άλλο.

#### 4.4.1 Τοποθέτηση στο δάπεδο

Τοποθετήστε τη συσκευή στην κατάλληλη θέση και αν είναι απαραίτητο, Ρυθμίστε το ύψος με τα ρυθμιζόμενα πόδια.

Ρύθμιση του ύψους και ισοστάθμιση της συσκευής με αλφάδι. (βλ. εικόνα 1.6)

- Ρύθμιση ύψους κατά προσέγγιση:
  - με προεκτεινόμενα πόδια



- ή τα μεγάλα πρόσθετα πόδια.
- Ακριβής:
  - με τα περιστρεφόμενα ρυθμιζόμενα πόδια.

#### 4.4.2 Αιωρούμενη από τον τοίχο

Αν θέλετε, η συσκευή μπορεί να τοποθετηθεί στον τοίχο. Η Faber δεν παρέχει πρόσθετα υλικά για αυτό.

Βεβαιωθείτε ότι έχετε αρκετά δυνατή κατασκευή και λαμβάνετε υπόψη την δύναμη του τριβέα στον τοίχο.

#### 4.5 Τοποθέτηση των υλικών υγρού

- Σε περίπτωση ενός τοίχου ή τερματικού οροφής, η οπή πρέπει να είναι τουλάχιστον 5 mm μεγαλύτερη από τη διάμετρο της καμινάδας υλικού.
- Τα οριζόντια μέρη πρέπει να τοποθετούνται με ροπή (3 μοίρες) προς τη συσκευή.
- Να δημιουργηθεί το σύστημα από τη συσκευή. Αν αυτό δεν είναι εφικτό, θα πρέπει να κάνετε χρήση ενός προσαρμοζόμενου αγωγού.
- Για την τοποθέτηση του συστήματος, πρέπει να χρησιμοποιηθεί ένας εύκαμπτος περικομμένος αγωγός ½ μέτρου. Βεβαιωθείτε ότι ο εσωτερικός εύκαμπτος αγωγός είναι πάντα 2 cm μακρύτερος από τον εξωτερικό εύκαμπτο αγωγό. Τα τερματικά τοίχων και οροφής είναι επίσης κοντότερα. Τα εν λόγω μέρη πρέπει να ασφαρίζονται με μια αυτόνομη βίδα ασφάλισης.

Να μην μονώνετε αλλά να εξαερίζετε τον ενσωματωμένο αγωγό υλικού (περίπου 100cm<sup>2</sup>)

##### 4.5.1 1 Ευθυγράμμιση της συσκευής

Πρώτα, αφαιρέστε την πλάκα υποστήριξης μεταφοράς C (βλ. εικόνα 1.3) για να ελέγξετε αν το επάνω μέρος A και το κάτω μέρος B έχουν αφαιρεθεί σωστά σε σχέση το ένα με το άλλο.

Γι' αυτό χαλαρώστε τα 4 περικόχλια E (βλ. εικόνα 1.5). Αφαιρέστε το ένα εμπρόσθιο γυαλί και το πλαϊνό (βλ. Κεφάλαιο 5). Ελέγξτε αν είναι ευθυγραμμισμένες όλες οι γωνίες σε μια ευθεία γραμμή (βλ. την διακεκομμένη γραμμή 1 εικόνα 1.3)

Αν δεν ισχύει αυτό, τότε το επάνω μέρος A πρέπει να ευθυγραμμιστεί εκ νέου σε σχέση με το κάτω μέρος B.

Πραγματοποιήστε αυτή τη διαδικασία με τον εξής τρόπο:

- Χαλαρώστε τα 2 περικόχλια D (βλ. εικόνα 1.4), το επάνω μέρος και το κάτω μέρος μπορούν να ωθηθούν προς τη σωστή κατεύθυνση. Μετά την εκ νέου ευθυγράμμιση, σφίξτε ξανά τα 2 περικόχλια κατάλληλα.

#### 4.6 Κατασκευή ψεύτικου στήθους καμινάδας.

Πριν την κατασκευή του στήθους της καμινάδας, συνιστούμε την πραγματοποίηση μιας δοκιμαστικής λειτουργίας με τη συσκευή, όπως περιγράφεται στο κεφάλαιο 7 “έλεγχος της εγκατάστασης”

#### 4.7 Ψεύτικο στήθος καμινάδας

- Κατασκευάστε το ψεύτικο στήθος της καμινάδας από μη εύφλεκτο υλικό σε συνδυασμό με τα μεταλλικά προφίλ ή τα τούβλα / τούβλα αεριούχου σκυροδέματος.
- Λάβετε υπόψη τα πλέγματα και τον πίνακα σέρβις. Τοποθετήστε το προστατευτικό του μη εύφλεκτου υλικού πάνω από τα πλέγματα (βλ. εικόνα 1.1 A) .
- Χρησιμοποιείτε πάντα πρέκι αν το στήθος της καμινάδας είναι κατασκευασμένο από τούβλο. Αυτό δεν πρέπει να τοποθετηθεί απευθείας στο στη συσκευή

### 5 αφαίρεση του γυαλιού

#### 5.1 αφαίρεση του εμπρόσθιου γυαλιού

- Αφαιρέστε τις λωρίδες του καλύμματος A στα πλάγια. (βλ. εικόνα 2.1)
- Αφαιρέστε τη λωρίδα του καλύμματος B στο κάτω μέρος. (βλ. εικόνα 2.2)
- Τοποθετήστε τους δίσκους αναρρόφησης στο γυαλί
- Αφαιρέστε το καλώδιο στεγανοποίησης από την εσοχή (βλ. εικόνα 2.3 )
- Ξεβιδώστε τους βραχίονες στις πλευρές. (βλ. εικόνα 2.4)
- Τώρα, σύρετε το γυαλί μακριά από τον τοίχο (1) και προς τα επάνω 2), ώστε το κάτω άκρο να αποδεσμευθεί από την αυλάκωση. Τώρα, σταδιακά μετακινήστε το κάτω άκρο του γυαλιού προς το μέρος σας και κάτω από το γυαλί στο άνοιγμα του ενσωματωμένου πλαισίου και τη συσκευή. (βλ. εικόνες 2.5 και 2.6)
- Τώρα, σταδιακά μετακινήστε το άνω άκρο του γυαλιού προς το μέρος σας και πάνω για να το αφαιρέσετε από

τη συσκευή. (βλ. εικόνα 2.7)

## 5.2 Αφαίρεση του πλάγιου γυαλιού

- Τοποθετήστε τους δίσκους αναρρόφησης στο γυαλί.
- Αφαιρέστε το καλώδιο στεγανοποίησης από την αυλάκωση.
- Σύρετε το γυαλί προς τα επάνω ώστε το κάτω μέρος να αποδεσμευθεί από την αυλάκωση. Τώρα, μετακινήστε σταδιακά το κάτω άκρο του γυαλιού προς τα εμπρός και κάτω από το γυαλί στο άνοιγμα ανάμεσα στο ενσωματωμένο πλαίσιο και τη συσκευή. (βλ. εικόνες 2.8 εν 2.9)
- Τώρα, μετακινήστε σταδιακά το άνω άκρο του γυαλιού προς το μέρος σας και προς τα επάνω για να το αφαιρέσετε από τη συσκευή. (βλ. εικόνα 3.0)

Για να αντικαταστήσετε το γυαλί επαναλάβετε τη διαδικασία αντίστροφα.

Αφαιρέστε όλα τα αποτυπώματα από το γυαλί και αυτά θα καούν όταν χρησιμοποιηθεί.

## 6 Τοποθέτηση του διακοσμητικού υλικού

Δεν επιτρέπεται να προσθέσετε διαφορετικά ή περισσότερα υλικά στο θάλαμο καύσης.

Να διατηρείτε πάντοτε τον πιλοτικό καυστήρα κενό από διακοσμητικά υλικά!

Μην γυρίζετε όλα τα διακοσμητικά υλικά στον καυστήρα ταυτόχρονα καθώς μπορεί να παρεμποδιστούν από τα σωματίδια σκόνης.

### 6.1 Κορμοί απομίμησης

- Απλώστε τον βερμικουλίτη με το χέρι στους καυστήρες σωλήνων. Η επιφάνεια του βερμικουλίτη μπορεί να ανυψωθεί ελαφρώς από την πλάκα του καυστήρα αλλά θα πρέπει να είναι στο ίδιο επίπεδο σε όλο το μήκος.
- Τοποθετήστε τους κορμούς απομίμησης σύμφωνα με τις οδηγίες. (βλ. εικόνα 3.1 ή την κάρτα οδηγιών)
- Η εφαρμογή των τσιπ είναι προαιρετική στον θάλαμο καύσης. Αποτρέψτε τα τσιπ από το να καλύψουν τον καυστήρα καθώς αυτό θα έχει αρνητική επίδραση στην εικόνα της φωτιάς.
- Ξεκινήστε τον πιλοτικό και τον κεντρικό καυστήρα, σύμφωνα με τις οδηγίες στο εγχειρίδιο οδηγιών.

Αξιολογήστε αν είναι σωστή η κατανομή της φλόγας.

- Τοποθετήστε το γυαλί και ελέγξτε την εικόνα της φωτιάς.

### 6.2 Χαλίκια / Γκρι πέτρα

- Τοποθετήστε τα χαλίκια πάνω και κάτω από τον καυστήρα. Απλώστε τα χαλίκια ομοιόμορφα σε διπλό στρώμα. Η επιφάνεια των χαλικιών ενδέχεται να είναι ελαφρώς ανυψωμένη σε σχέση με τον καυστήρα (βλ. εικόνα 3.2/3.3)
- Τοποθετήστε το γυαλί και ελέγξτε την εικόνα της φωτιάς.

## 7 Έλεγχος της εγκατάστασης.

### 7.1 Έλεγχος της ανάφλεξης του πιλοτικού καυστήρα, κεντρικού καυστήρα.

Εκκινήστε τον πιλοτικό και τον κεντρικό καυστήρα σύμφωνα με τις οδηγίες στο εγχειρίδιο του χρήστη.

- Ελέγξτε αν η λυχνία ένδειξης είναι σωστά τοποθετημένη πάνω από τον κεντρικό καυστήρα και δεν καλύπτεται από τα ροκανίδια, από ένα κορμό απομίμησης ή από προσανάμματα.
- Ελέγξτε την ανάφλεξη του κεντρικού καυστήρα σε πλήρες σήμα ή σε χαμηλό σήμα. (η ανάφλεξη θα πρέπει να πραγματοποιείται γρήγορα και εύκολα).

### 7.2 Έλεγχος για διαρροή αερίου.

Ελέγξτε όλες τις συνδέσεις και συνδέσμους για πιθανές διαρροές φυσικού αερίου με τη βοήθεια ενός ανιχνευτή διαρροής αερίου ή σπρέι

### 7.3 Έλεγχος της πίεσης του καυστήρα και της προ-πίεσης

Ελέγξτε αν η πίεση του καυστήρα και η μετρούμενη πίεση εισροής συμφωνούν με τα δεδομένα που αναγράφονται στην πινακίδα κυκλοφορίας

#### Μέτρηση της πίεσης εισροής:

- Κλείστε την στρόφιγγα ελέγχου αερίων.
- Ανοίξτε το ρακόρ του μετρητή πίεσης B (βλ. εικόνα 1.8) μερικές στροφές και συνδέστε το σωλήνα του μετρητή πίεσης στη βαλβίδα ελέγχου αερίων.
- Διεξάγετε τη μέτρηση αυτή όταν η συσκευή είναι ενεργοποιημένη σε σήμα πλήρους αερίου και όταν είναι συνδεδεμένη με την λυχνία ένδειξης.

- Αν η πίεση εισροής είναι πολύ υψηλή, δεν επιτρέπεται να συνδέσετε τη συσκευή.

#### Μέτρηση της πίεσης του καυστήρα:

Πραγματοποιήστε τη μέτρηση αυτή μόνον εάν η πίεση εισροής είναι σωστή.

- Ανοίξτε το ρακόρ του μετρητή πίεσης A (βλ. εικόνα 1.8) μερικές στροφές και συνδέστε το σωλήνα του μετρητή πίεσης στη βαλβίδα ελέγχου αερίων.
- Η πίεση πρέπει να είναι σύμφωνη με την τιμή που αναγράφεται στην πινακίδα κυκλοφορίας. Σε περίπτωση αποκλίσεων, ελάτε σε επαφή με τον κατασκευαστή.

**\*Κλείστε τις θηλές μανόμετρου και ελέγξτε τις για διαρροή αερίου.**

#### 7.4 Έλεγχος της εικόνας της φλόγας.

Επιτρέψτε την συσκευή να καίει για τουλάχιστον 20 λεπτά σε πλήρη ένταση και στη συνέχεια ελέγξτε την εικόνα της φλόγας για:

1. Χωρική κατανομή της φλόγας
2. Χρώμα της φλόγας

Εάν ένα ή και τα δύο σημεία είναι απαράδεκτα, τότε ελέγξτε:

- Την τοποθέτηση των κορμών απομίμησης ή / και η ποσότητα των προσαναμμάτων ή των ροκανιδιών στον καυστήρα.
- Τις συνδέσεις των υλικών αγωγών αερίων καύσης για εντοπισμό διαρροής (σε περίπτωση μπλε φλόγας)
- Αν έχει τοποθετηθεί το σωστό διάφραγμα περιορισμού καυσαερίων
- Τον αγωγό εκροής .
  - Τερματικά τοίχου έχουν εγκατασταθεί σωστά
  - Το τερματικό οροφής έχει τοποθετηθεί σωστά και βρίσκεται στην σωστή θέση
- Το σύστημα καυσαερίων έχει υπολογιστεί σωστά

#### 8 Οδηγίες για τον πελάτη

- Συνιστούμε η συσκευή να υφίσταται συντήρηση ετησίως από αρμόδιο πρόσωπο ώστε να εξασφαλιστεί η ασφαλής χρήση και μεγάλη διάρκεια ζωής.
- Συμβουλεύουμε και δίνουμε οδηγίες στον πελάτη σχετικά με τη συντήρηση και τον καθαρισμό του γυαλιού. Δίνουμε έμφαση στον κίνδυνο εγκαυμάτων στα δάκτυλα. αποτυπώματα.

- Δίνουμε οδηγίες στον πελάτη σχετικά με τη λειτουργία της συσκευής και τον τηλεχειρισμό, συμπεριλαμβανομένης της αντικατάστασης των μπαταριών και της προσαρμογής του δέκτη κατά την αρχική χρήση.

- Παραδώστε στον πελάτη:
- Εγχειρίδιο εγκατάστασης
- Εγχειρίδιο χρήστη
- Κάρτα οδηγιών κορμών απομίμησης
- Ανυψωτήρες αναρρόφησης

### 9 Ετήσια συντήρηση

#### 9.1 Συντήρηση και καθαρισμός:

- Ελέγξτε και καθαρίστε, εάν είναι αναγκαίο, μετά τον έλεγχο:
  - Την ενδεικτική λυχνία
  - Τον καυστήρα
  - Τον θάλαμο καύσης
  - Το γυαλί
  - Τους κορμούς για ενδεχόμενες ρωγμές
  - Τον αγωγό εκροής

#### 9.2 Αντικαταστήστε:

- Εάν είναι απαραίτητο τα ροκανίδια / κάρβουνα.
- σε επίπεδο καυστήρα LPG αντικαταστήστε το φύλλο καυστήρα

#### 9.3 Καθαρισμός του γυαλιού

Τα περισσότερα από τα ιζήματα μπορούν να αφαιρεθούν με ένα στεγνό πανί. Μπορείτε να χρησιμοποιήσετε καθαριστικό κεραμικής εστίας για να καθαρίσετε το γυαλί.

Σημείωση: κρατήστε τα δάκτυλα σας πέρα από το γυαλί. Αυτά θα υποστούν εγκαύματα όταν η συσκευή βρίσκεται σε χρήση και δεν θα μπορούν πλέον να απομακρυνθούν!

Διενεργήστε έλεγχο σύμφωνα με τις οδηγίες στο κεφάλαιο 7 "έλεγχος της εγκατάστασης"

### 10 Μετατροπή σε διαφορετικό τύπο αερίου (π.χ. προπάνιο)

Αυτό μπορεί να γίνει μόνον με εγκατάσταση κατάλληλης συσκευής καυστήρα. Για το σκοπό αυτό ελάτε σε επαφή με τον προμηθευτή σας.

Πάντοτε να αναφέρετε το είδος και το σειριακό αριθμό της συσκευής κατά την παραγγελία.

## 11 Υπολογισμός του συστήματος καυσαερίων

Οι δυνατότητες για το μήκος των αγωγών καυσαερίων και οι πιθανοί περιορισμοί έχουν καταγραφεί σε έναν πίνακα (βλέπε κεφάλαιο 12) Ο πίνακας αυτός λειτουργεί για κάθετο και οριζόντιο μήκος.

- Για να ορίσετε το κατακόρυφο μήκος, θα πρέπει να προστεθούν όλα τα μήκη των αγωγών καυσαερίων σε μια κάθετη κατεύθυνση θα πρέπει να προστεθούν.
  - Το τερματικό οροφής μετράει πάντα ως 1 μέτρο.
- Για να ορίσετε το οριζόντιο μήκος, όλα τα μήκη των αγωγών καυσαερίων σε οριζόντια κατεύθυνση, θα πρέπει να προστεθούν.
  - κάθε 90 ° στροφή στο οριζόντιο τμήμα μετράει ως 2 μέτρα.
  - κάθε 45 ° στροφή στο οριζόντιο τμήμα μετράει ως 1 μέτρο.
  - Στροφές από κατακόρυφα προς οριζόντια ή το αντίστροφο, δεν υπολογίζονται οι κατά τον υπολογισμό.
  - Το τερματικό τοίχου μετράει πάντα ως 1 μέτρο.

Αν υπάρχει διέλευση υπό 45 °, τότε τα πραγματικά κάθετα και οριζόντια μήκη θα πρέπει να υπολογίζονται.

### 11.1 Σημεία που παρουσιάζουν ιδιαίτερο ενδιαφέρον:

- Σε περίπτωση που υπάρχει τείχος τερματικού, ολόκληρο το σύστημα υγρού, συμπεριλαμβανομένου του τείχους τερματικού πρέπει να κατασκευαστούν σύμφωνα με τους σωλήνες υγρού 200/130.
- Σε περίπτωση που υπάρχει τερματικό οροφής, ολόκληρο το σύστημα υγρών πρέπει να κατασκευαστεί σύμφωνα με τους σωλήνες υγρού 200/130, εκτός του τερματικού οροφής που πρέπει να κατασκευαστεί σύμφωνα με το 150/100 και πρέπει να συνδεθεί μέσω ενός μειωτή.
- Το μέγιστο μήκος καμινάδας είναι 12 μέτρα.
- Δεν μπορείτε ποτέ να αρχίσετε με μια 90 ° ή 45 ° στροφή από τη συσκευή.
- Θα πρέπει πάντα να αρχίσετε με 1 μέτρο κατακόρυφης, εάν η οριζόντια διέλευση είναι μεγαλύτερη από 1 μέτρο.
- Δεν πρέπει ποτέ να αρχίσετε με ένα περικομμένο εύκαμπτο σωλήνα από τη συσκευή.

## 11.2 Δείγματα υπολογισμού

### Δείγμα υπολογισμού 1

#### Μετρήστε τα οριζόντια μήκη

Μήκη αγωγών καυσαερίων C + E = 1 + 1  
2 m

Στροφή D = 1 x 2 m  
2 m

Σύνολο  
4 m

#### Μετρήστε τα κάθετα μήκη

Μήκος αγωγού καυσαερίων A  
Τερματικό οροφής G 1 m

Σύνολο 2 m

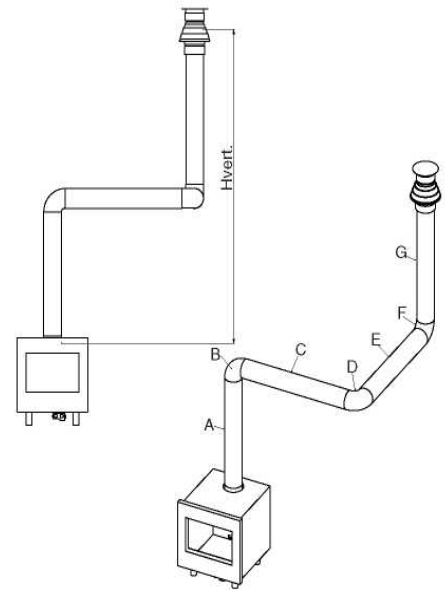

### Δείγμα υπολογισμού 2

#### Μετρήστε τα οριζόντια μήκη

Μήκη αγωγών καυσαερίων J + L = 0,5 + 0,5  
1 m

Στροφές K + M = 2 + 2 m  
4 m

Τερματικό τοίχου 1 m

Συνολικό οριζόντιο μήκος  
6 m

#### Μετρήστε τα κάθετα μήκη

Μήκος αγωγού καυσαερίων H 1 m

Σύνολο 1 m

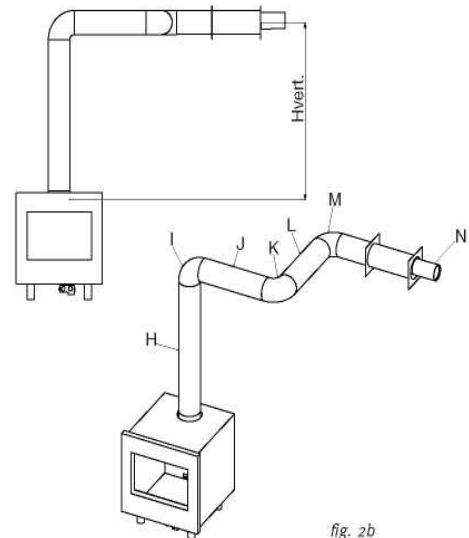

fig. 2b

## 12 Πίνακας

Βρείτε τα σωστά κάθετα και οριζόντια μήκη στον πίνακα.

Σε περίπτωση ενός "x", ή αν οι τιμές είναι εκτός του πίνακα, ο συνδυασμός δεν επιτρέπεται.

Η τιμή που προκύπτει δείχνει το πλάτος του περιοριστήρα που πρέπει να τοποθετηθεί (το

"0" σημαίνει ότι δεν θα πρέπει να τοποθετηθεί περιοριστήρας).

Γενικά, ένας 30mm περιοριστήρας είναι προ-εγκατεστημένος

**12.1 Προσοχή: μόνο με εγκατάσταση κάθετου υγρού, πρέπει να τοποθετείται σωλήνας υγρού 150/100 mm.**

		Οριζόντιο						
		*0	1	2	3	4	5	6
Κάθετο	0	x	0	x	x	x	x	x
	0.5	x	0	x	x	x	x	x
	1	x	0	0	0	0	0	0
	1.5	30	50	50	40	40	30	30
	2	30	60	60	50	50	40	40
	3	40	65	65	60	60	50	50
	4	40	70	70	65	65	60	50
	5	50	70	70	70	65	65	60
	6	55	75	75	65	65	60	60
	7	60	75	75	75	65	65	x
	8	60	75	75	75	65	x	x
	9	75	80	80	75	x	x	x
	10	75	80	80	x	x	x	x
11	80	80	x	x	x	x	x	
12	80	x	x	x	x	x	x	

### 13 Τεχνικά στοιχεία

Καταλ. Αερίου		2H3+	2H3+	2H3+
Τύπου Toestel		C11 C31	C11 C31	C11 C31
Αέριο αναφοράς		G20	G30	G31
Καθαρή εισροή	kW	10	10	9.7
Κατηγορία αποδοτικότητας		2	2	2
Κατηγορία NOx		5	5	5
Πίεση εισροής	mbar	20	30	30
Ποσοστό αερίου σε 15°C και 1013 mbar	l/h	1050	310	397
Ποσοστό αερίου σε 15°C και 1013 mbar	gr/h	-	780	750
Πίεση καυστήρα σε πλήρες σημείο	mbar	9.5	23.5	24.5
Εγχυτήρας κεντρικού καυστήρα	mm	ST500(7x0,79 ST510(7x0,83)	ST160(7x0,48 ST180(7x0,50)	ST160(7x0,48 ST180(7x0,50)
Μειωμένη συγκράτηση εισροής	mm	2.1	1.3	1.3
Πιλοτική συναρμογή		Sit145	Sit145	Sit145
Κώδικας		Nr.36	Nr.23	N.23
Είσοδος / έξοδος διαμέτρου	mm	200/130	200/130	200/130
Βαλβίδα ελέγχου αερίου		GV60	GV60	GV60
Σύνδεση παροχής αερίου		3/8"	3/8"	3/8"
Ηλεκτρική σύνδεση	V	220	220	220
Μπαταρίες δέκτη	V	4x AA (1,5V)	4x AA (1,5V)	4x AA (1,5V)
Μπαταρίες πομπού	V	9	9	9

## 14 Διαστάσεις της συσκευής

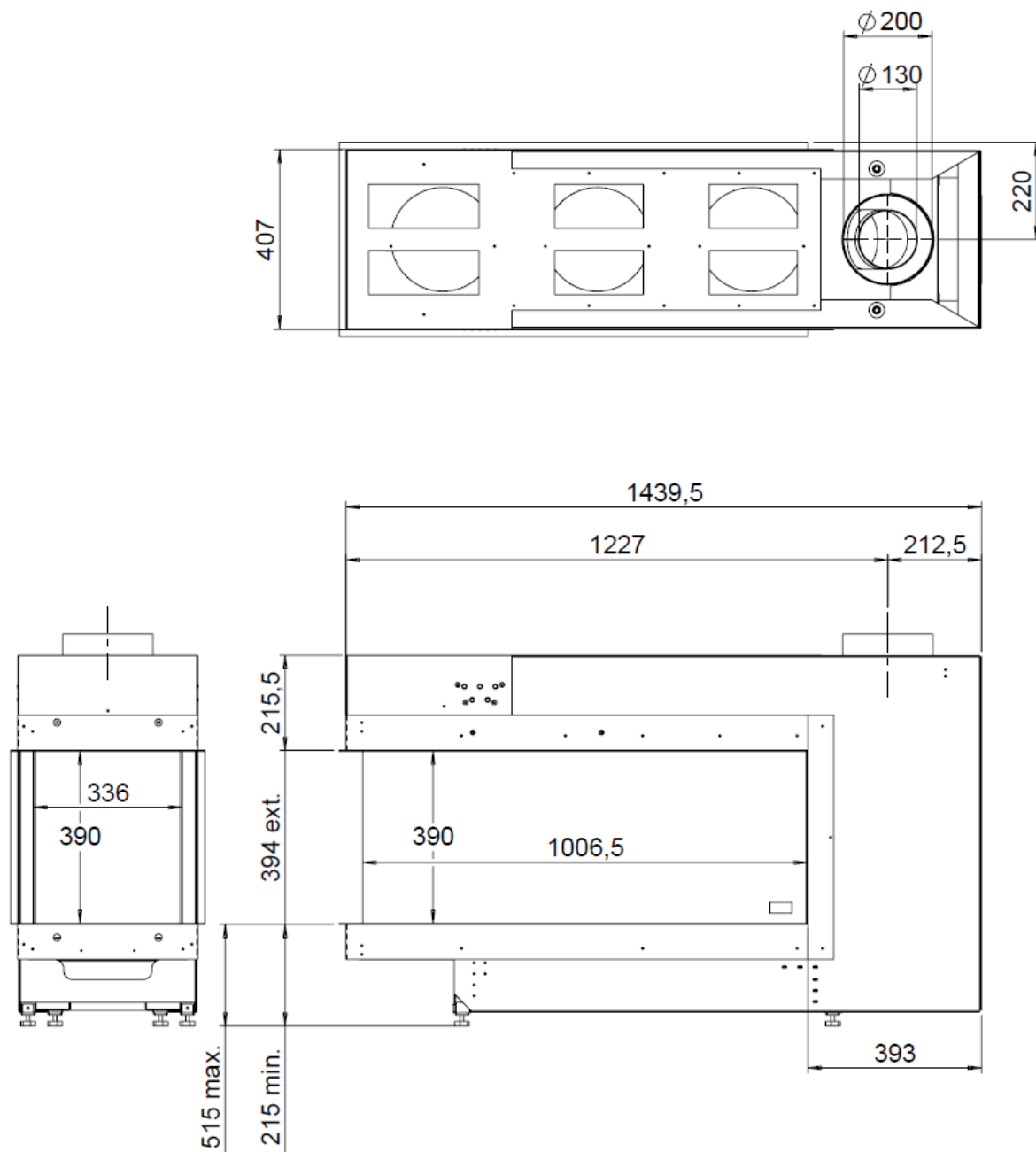



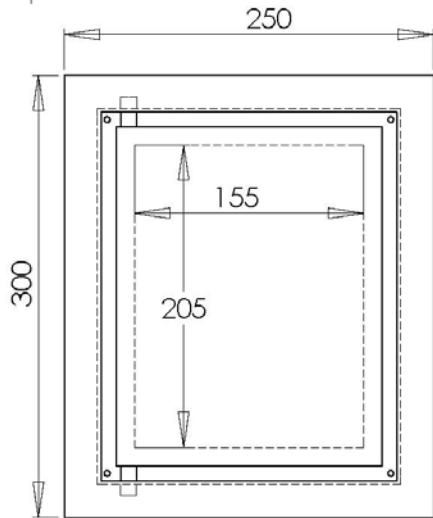
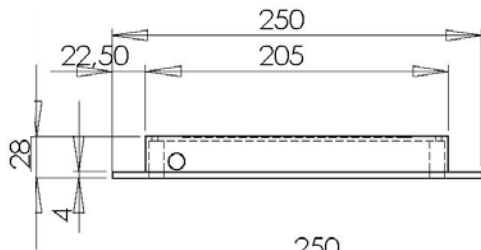
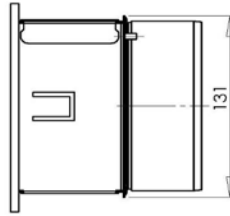
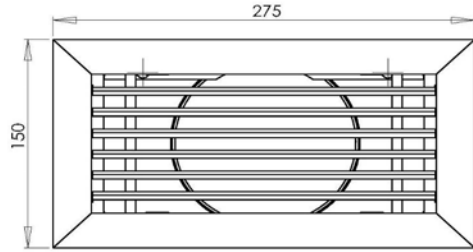
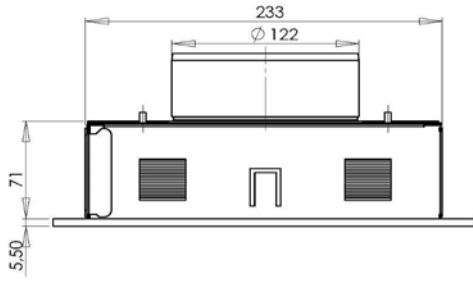





The logo consists of a red stylized flame icon to the left of the word "faber" in a bold, black, sans-serif font.

**faber**